

材 質：1. 鋁合金 AA 1050  
2. 熱軋鐵板  
3. 鍍鋅鐵板(鉸板)  
4. 不銹鋼

表面處理：1. (鋁)陽極處理  
2. 電著塗裝  
3. (鐵)熱浸鍍鋅  
4. 靜電粉體塗裝

線槽寬度(W)：100mm~1000mm  
線槽高度(H)：80mm、100mm、150mm  
線槽厚度(T)：1.6mm、2.0mm、2.5mm  
※可其他特殊規格亦可接受訂購

MATERIAL: 1. ALUMINUM ALLOY AA 1050  
2. HOT ROLLED STEEL SHEET  
3. GALVANIZED STEEL SHEET  
4. STAINLESS STEEL

FINISH: 1. ANODIC OXIDATION  
2. ELECTRODEPOSITING COATING AFTER ANODIC OXIDATION  
3. HOT DIF GALVANIZED AFTER FABRICATION  
4. POWER COATING

WIDTH( W ) : 100mm~1000mm  
HIGHT : 80mm、100mm、150mm  
THICKNESS : 1.6mm、2.0mm、2.5mm  
※OTHER SIZES(WIDTHS)CAN BE TO ORDER

### 中心型大小線槽 BOTH SIDE REDUCER

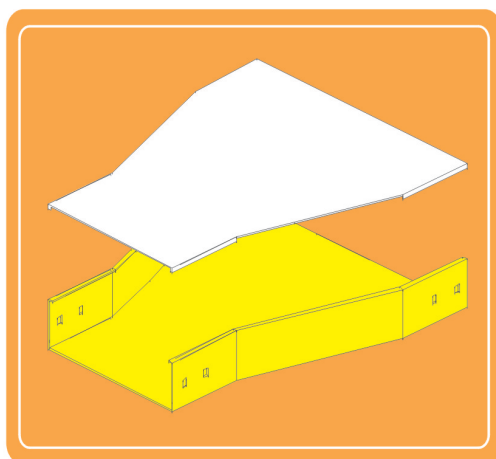

### 左縮型大小線槽 LEFT HAND REDUCER

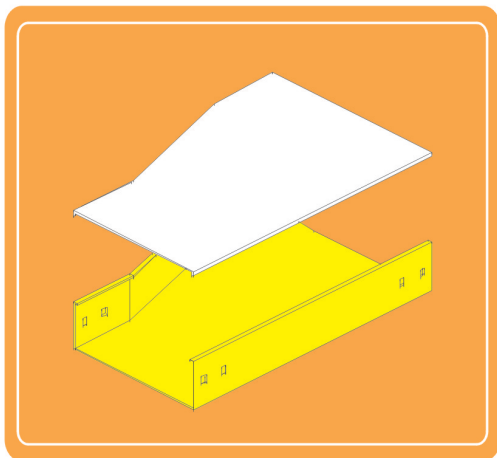

### 右縮型大小線槽 RIGHT HAND REDUCER

