

水平L型線槽  
HORIZONTAL 90°

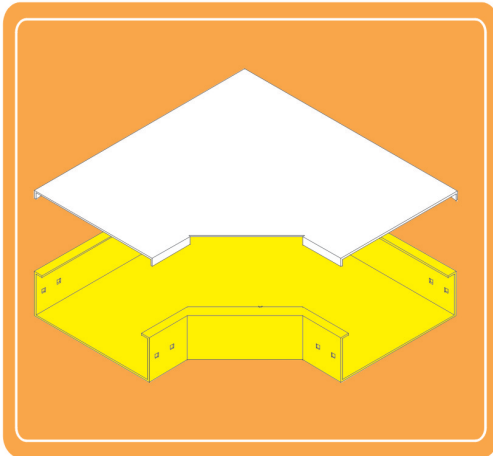

材 質：1. 鋁合金 AA 1050  
2. 熱軋鐵板  
3. 鍍鋅鐵板(鋅板)  
4. 不銹鋼

表面處理：1. (鋁)陽極處理  
2. 電著塗裝  
3. (鐵)熱浸鍍鋅  
4. 靜電粉體塗裝

線槽寬度(W)：100mm~1000mm  
線槽高度(H)：80mm、100mm、150mm  
線槽厚度(T)：1.6mm、2.0mm、2.5mm  
※可其他特殊規格亦可接受訂購

MATERIAL: 1.ALUMINUM ALLOY AA 1050  
2.HOT ROLLED STEEL SHEET  
3.GALVANIZED STEEL SHEET  
4.STAINLESS STEEL

FINISH: 1.ANODIC OXIDATION  
2.ELECTRODEPOSITING COATING AFTER ANODIC OXIDATION  
3.HOT DIF GALVANIZED AFTER FABRICATION  
4.POWER COATING

WIDTH( W ) : 100mm~1000mm  
HIGHT : 80mm、100mm、150mm  
THICKNESS : 1.6mm、2.0mm、2.5mm

※OTHER SIZES(WIDTHS)CAN BE TO ORDER

水平T型線槽  
HORIZONTAL TEE

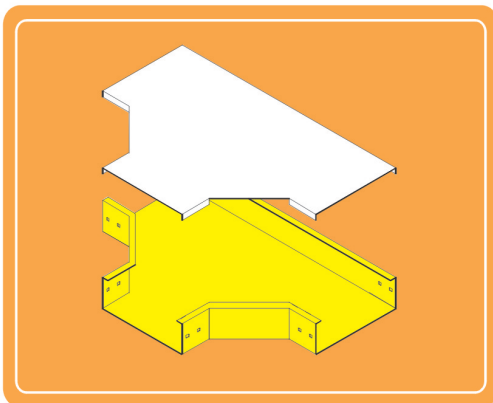

水平X型線槽  
HORIZONTAL COROSS

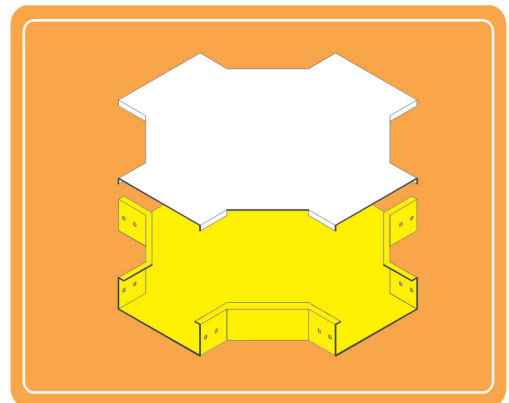

34

垂直上升90°線槽  
INSIDE VERTICAL90°

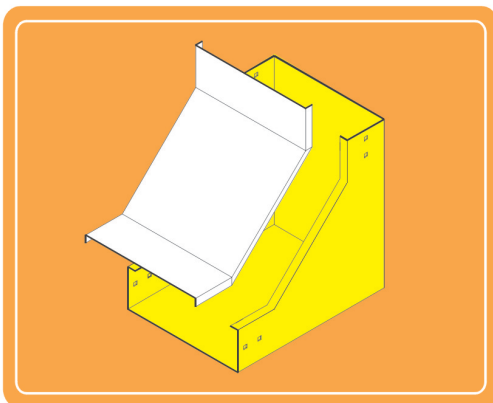

垂直下降90°線槽  
OUTSIDE VERTICAL90

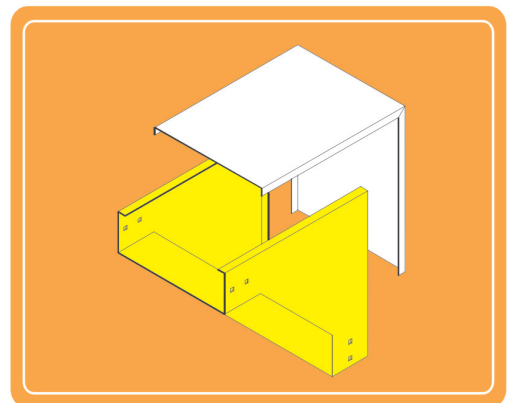

線槽

Y  
I HUA  
CO., LTD  
H